

Qué se incluye

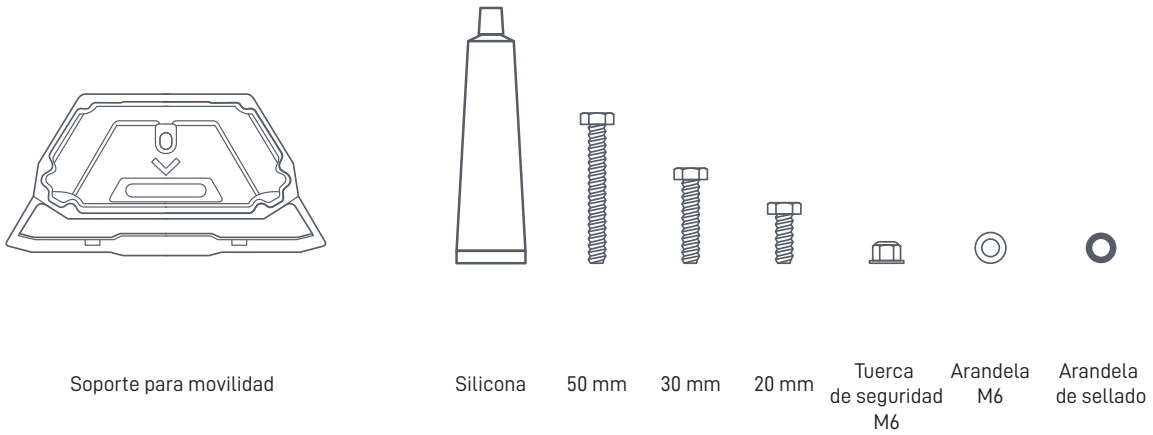

Herramientas recomendadas

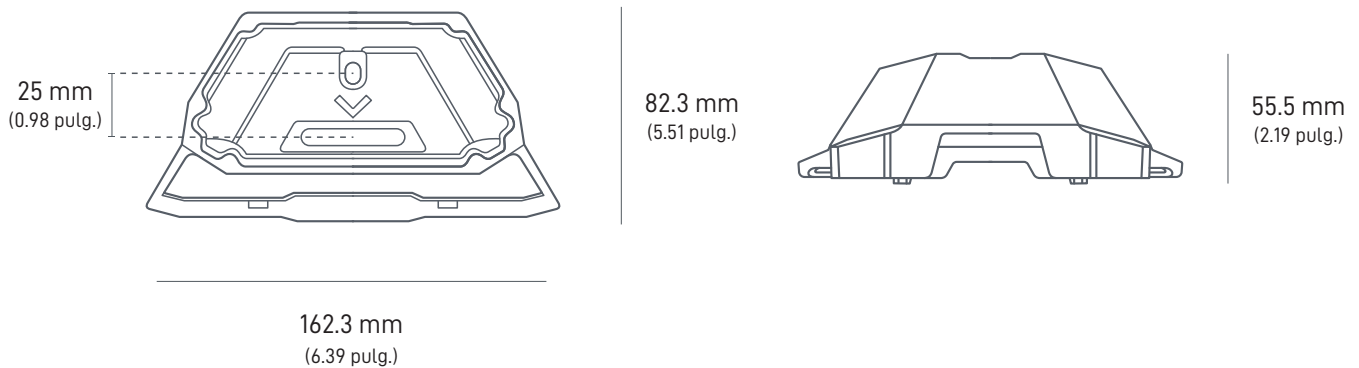
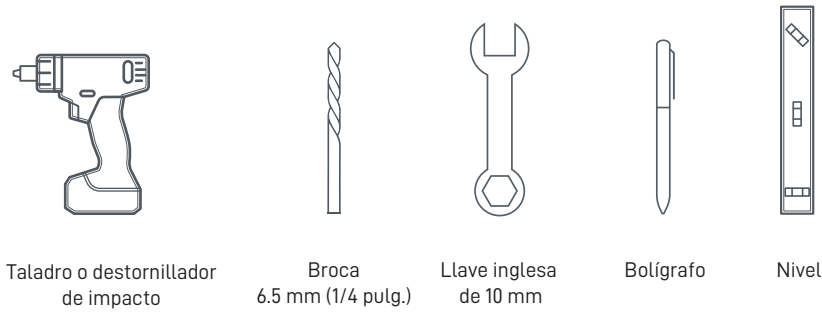

INSTALACIÓN CON TORNILLOS

1 | Descargue la aplicación Starlink

Escanee el código QR para descargar la aplicación Starlink.

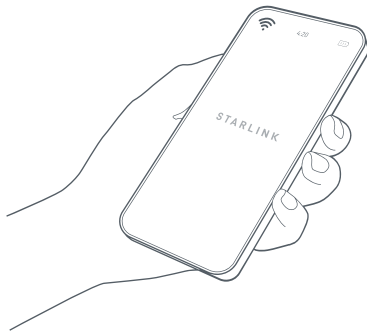

2 | Determine una ubicación para el montaje del soporte

Su antena Starlink necesita una vista despejada del cielo para permanecer conectada a los satélites mientras orbitan por encima. Los objetos que obstruyan la conexión entre su antena Starlink y el satélite causarán interrupciones en el servicio. Utilice la herramienta de detección de obstrucciones de la aplicación para asegurarse de haber seleccionado una ubicación adecuada.

Asegúrese de que su antena Starlink esté montada en la orientación correcta en relación con su vehículo, como se muestra a continuación.

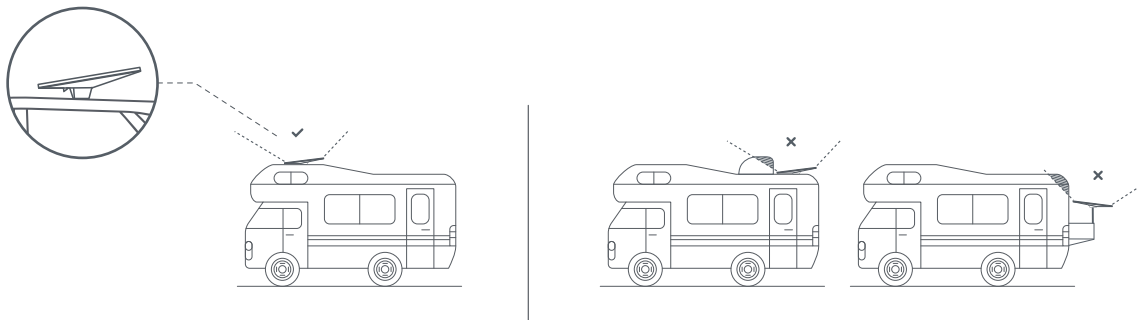

3 | Retire el pie

Presione la lengüeta de liberación y tire de ella para retirar el soporte.

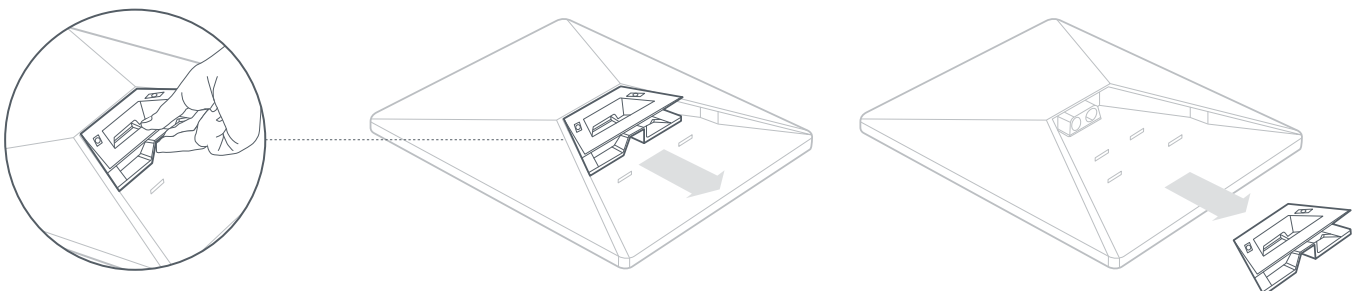

4 | Marque la ubicación de la instalación

Utilice el soporte como guía para marcar las ubicaciones de los orificios de montaje. Asegúrese de que la orientación de instalación del soporte en su vehículo sea la correcta. La flecha que aparece en el soporte debe apuntar hacia la parte delantera del vehículo.

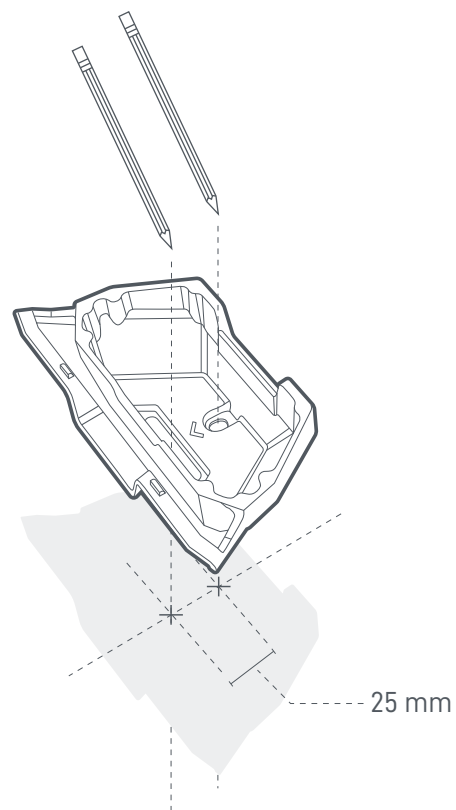

5 | Perfore los orificios de montaje

Perfore los orificios con una broca de 6.5 mm (1/4 pulg.).

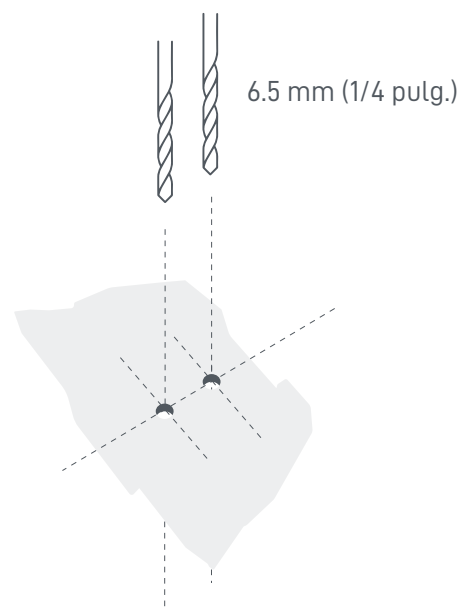

6 | Asegure el soporte a la superficie

Inserte los tornillos a través del soporte e instale una arandela y una arandela de sellado en el extremo de cada tornillo. Inserte los tornillos a través de los agujeros perforados previamente e instale una tuerca en el extremo de cada tornillo.

Asegure el soporte a la superficie. Se recomienda utilizar un inserto de llave de tubo largo de 10 mm.

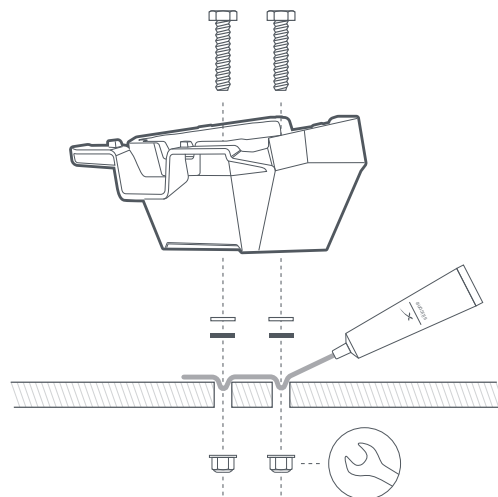

7 | Conecte el cable y páselo a través del soporte para movilidad

Enchufe el cable de alimentación en su equipo Starlink asegurándose de que esté completamente insertado.

Pase el cable de alimentación por la abertura del soporte para movilidad y sáquelo por la parte delantera.

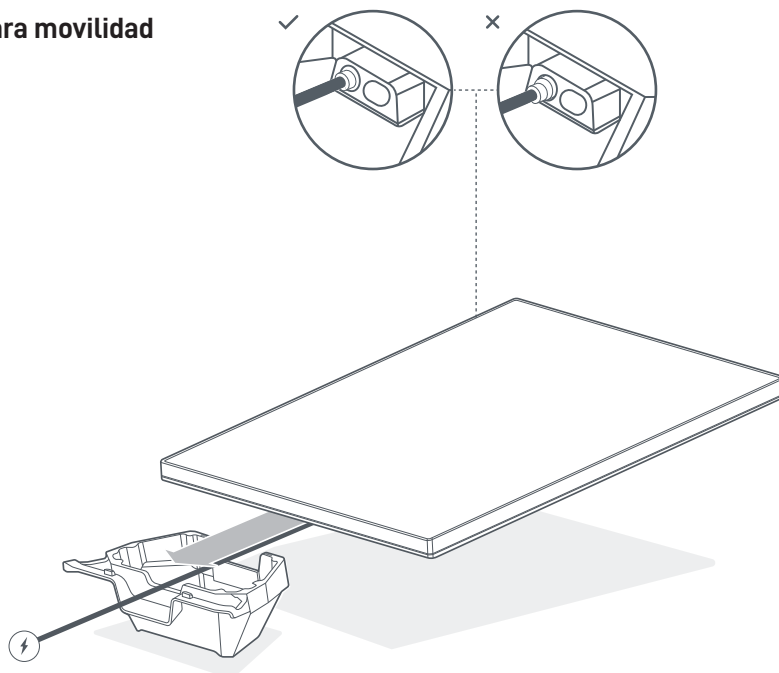

8 | Instale el soporte para movilidad

Deslice su Starlink en el soporte hasta que encaje correctamente en su lugar y asegúrese de que el soporte para movilidad y el Starlink Mini estén bien fijados a su vehículo.

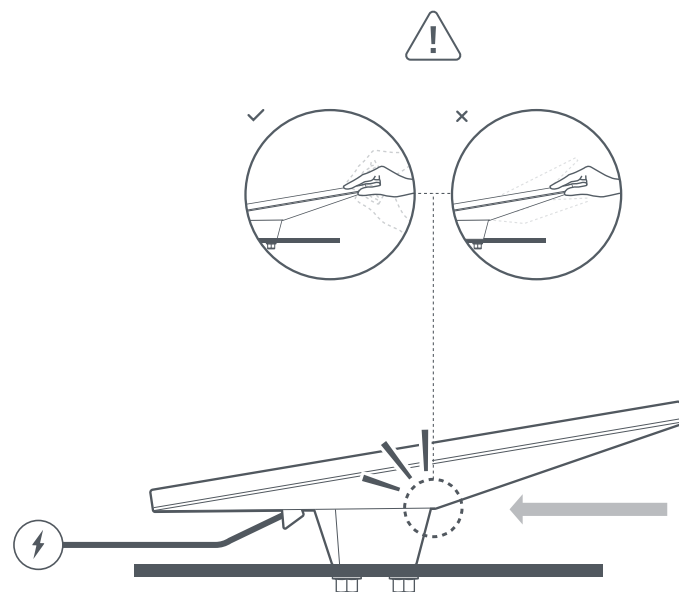

9 | Retire su Starlink

Si necesita retirar su Starlink, presione hacia abajo la lengüeta de liberación del soporte mientras empuja su equipo Starlink hacia el lado opuesto a usted.

